

ZONE-LUX®

Automatischer Strömungsmelder-Tester für den Einsatz in stationären Brandschutzanlagen

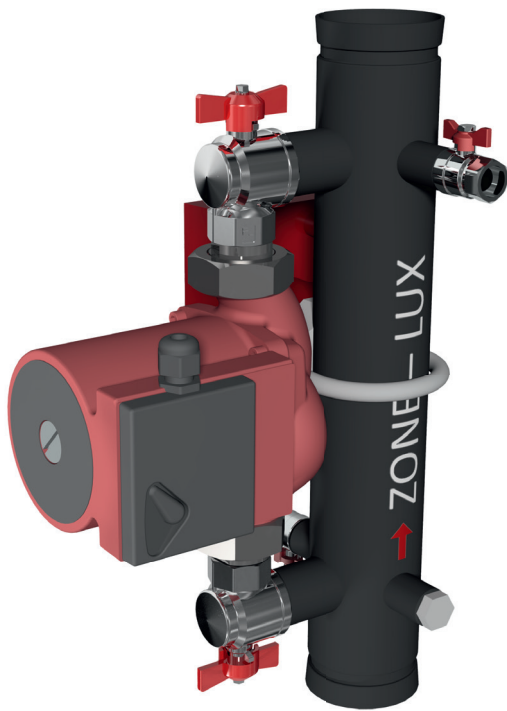

Entdecken Sie den Vds- und FM-zugelassenen Zone-Lux®, den innovativen, automatischen Strömungsmelder-Tester für Ihre stationären Brandschutzanlagen. Entwickelt für die Detektion und Bekämpfung von Bränden in Nass-Sprinkleranlagen, überwacht und prüft der Zone-Lux® zuverlässig den Wasserfluss in Ihren Sprinklerleitungen.

Bei Erreichen eines vorgegebenen Wasserflusses innerhalb der Sprinklerleitung sendet der Zone-Lux® ein Signal an die Brandmeldezentrale, um Brände schnell lokalisieren und bekämpfen zu können.

Testen Sie mit dem Zone-Lux® alle Strömungsmelder Ihrer Anlage durch nur eine

VORTEILE

- » Funktionstest ohne Abschalten der Anlage
- » Als vorverdrahtete Ausführung erhältlich
- » Inklusive Testzertifikat
- » Verringerte Korrosionsneigung durch Verzicht auf zusätzliche Wasserzufuhr
- » Kosteneffiziente Überprüfung von Strömungsmeldern

Person und innerhalb weniger Minuten, bei weiterhin betriebsbereiter Anlage.

Überwachen Sie dank integrierter Widerstandsaufnahme zusätzlich Kurzschlüsse, Drahtbruch und Manipulation.

Die kompakte Baugruppe ermöglicht eine automatische Fernprüfung ohne zusätzlichen Wasserverbrauch, was die Korrosionsneigung in den Sprinklerleitungen reduziert.

Setzen Sie auf den Zone-Lux® und sichern Sie Ihre Brandschutzanlage mit zuverlässiger Technologie.



TECHNISCHE DATEN

System

Betriebsdruck	Max. 16 bar (232 psi)
Temperaturbereich	4 °C ... 50 °C (39 °F ... 122 °F)
Zertifikate	FM PR464050 VdS G 422034

Hauptrohr

Einbaulänge	450 mm
Anschluss	Genutet (groove)

Pumpe

Druckgrenze	16 bar (232 psi)
Schutzklasse	IP42
Eingangsspannung (nominal)	220 ... 240 V AC (optional 120 V AC)
Frequenzbereich AC	50 ... 60 Hz
Leistung (max.)	245 W
Durchflussmenge (max.)	115 l/min
Anschluss	1 ½"
Gewicht	5 kg
Förderhöhe (max.)	8 m

Strömungsmelder

Typ	Potter VSR-EU (optional VSR-F)
Schutzart	IP54
Strömungs-Empfindlichkeit	30 ... 57 l/min
Druckverlust	2"/DN 50 ... 4"/DN 100: ≤0,2 bar bei 5 m/s 6"/DN 150 ... 8"/DN 200: ≤0,07 bar bei 5 m/s
Kontaktbelastungen	Zwei SPDT-Geräte (Form C) 10,0 A bei 125/250 V AC 2,0 A bei 30 V DC resistive 10 mA Min. bei 24 V DC

ABMESSUNGEN UND GEWICHTE

Nennweite	Ø (mm)	A (mm)	B (mm)	C (mm)	D (mm)	Gewicht (kg)
2"/DN 50	60,3	250	52	145	116	9,75
2½"/DN 65	76,1	258	60	155	124	9,95
3"/DN 80	88,9	259	71	165	130	10,95
4"/DN 100	114,3	272	84	170	140	11,65
5"/DN 125	139,7	285	97	185	155	
6"/DN 150	168,3	299	111	200	168	15,00
8"/DN 200	219,1	325	137	235	195	22,55



Abb. 1: Zone-Lux® MaBe (mm)

AUSRICHTUNG

Der Zone-Lux® kann sowohl horizontal als auch vertikal installiert werden. Der Strömungsrichtungspfeil auf dem Hauptrohr des Zone-Lux® muss mit der Durchflussrichtung der Sprinkleranlage / des Systems übereinstimmen.

Horizontale Montage

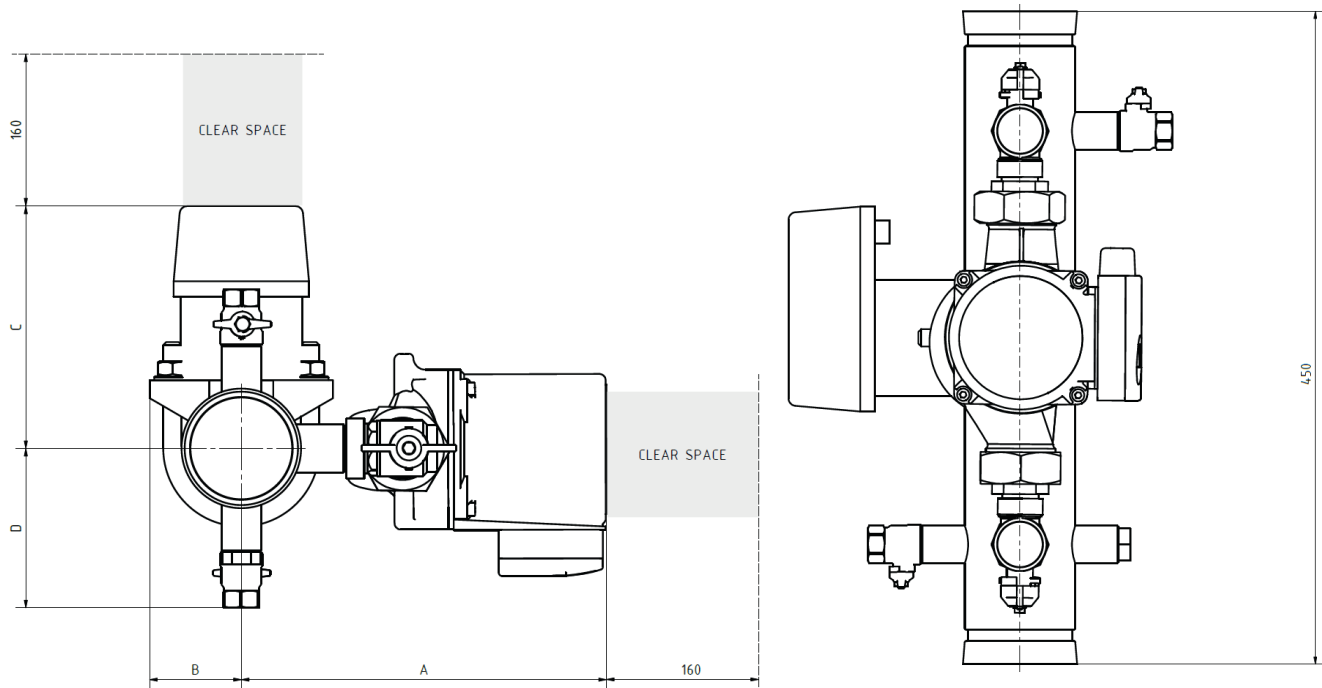
In horizontaler Ausrichtung muss der Strömungsmelder nach oben zeigen. Er darf nicht seitlich oder unterhalb des Rohrs installiert werden.



Abb. 2: Zone-Lux® korrekte Ausrichtung



Abb. 3: Zone-Lux® falsche Ausrichtung

Vertikale Montage

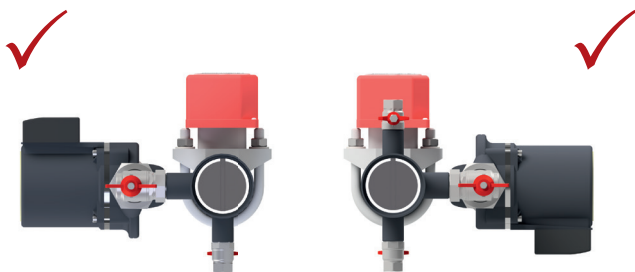
Mit links- und rechtsseitigen Modellvarianten kann der Zone-Lux® auch in engen Räumen an Wänden installiert werden.

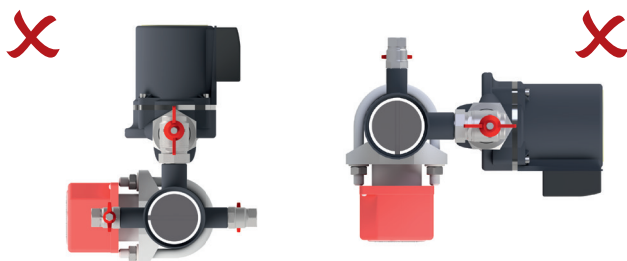

Abb. 4: Zone-Lux® mögliche vertikale Ausrichtung: Pumpe in Strömungsrichtung links

Abb. 5: Zone-Lux® mögliche vertikale Ausrichtung: Pumpe in Strömungsrichtung rechts

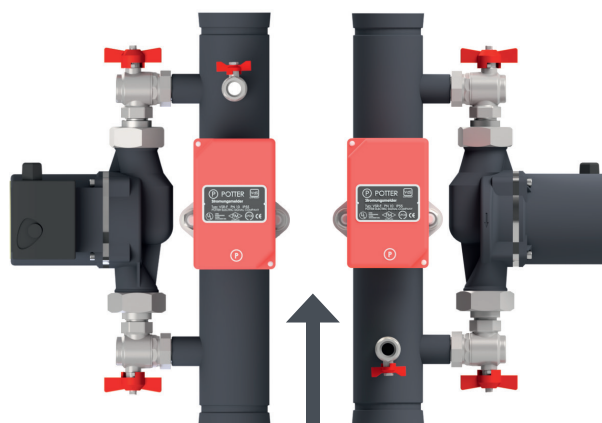

ZONE-LUX® VARIANTEN*

Nennweite	Pumpe Strömungsrichtung	Artikelnr.	Nennweite	Pumpe Strömungsrichtung	Artikelnr.
2"/DN 50 (Ø 60,3 mm)	links	ZLB1-EL	5"/DN 125 (Ø 139,7 mm)	links	-
	rechts	ZLB1-ER		rechts	-
2½"/DN 65 (Ø 76,1 mm)	links	ZLB1-FL	6"/DN 150 (Ø 168,3 mm)	links	ZLB1-KL
	rechts	ZLB1-FR		rechts	ZLB1-KR
2½"/DN 65 (Ø 73,0 mm)	links	ZLB1-UL	6"/DN 150 (Ø 165,1 mm)	links	ZLB1-XL
	rechts	ZLB1-UR		rechts	ZLB1-XR
3"/DN 80 (Ø 88,9 mm)	links	ZLB1-GL	8"/DN 200 (Ø 219,1 mm)	links	ZLB1-LL
	rechts	ZLB1-GR		rechts	ZLB1-LR
4"/DN 100 (Ø 114,3 mm)	links	ZLB1-HL			
	rechts	ZLB1-HR			

**In den Anschlussvarianten Basis, Apollo und Direktanschluss erhältlich*

ZUBEHÖR UND ERSATZTEILE

Produkt	Artikelnr.
Apollo-Modul adressierbar (Mit Rohrbefestigungssatz)	ZB-ZLA0
Apollo-Modul adressierbar vorverdrahtet (Am Rohr montiert)	ZB-ZLA0-P
Direktansteuerung (Anschlussbox mit Rohrbefestigungssatz)	ZB-ZLD0
Direktansteuerung vorverdrahtet (Anschlussbox am Rohr montiert)	ZB-ZLD0-P
Schlüsselschalter für Direktansteuerung	ZB-ZLK0
Schlüsselschalter für Direktansteuerung Single	ZB-ZLKV0
Schlüsselschalter für Direktansteuerung Group	ZB-ZLKG0
Ersatzpumpe	ET-ZL-001